



RST Handels GmbH Schnirch



Produktübersicht

Betriebliche Sicherheit

Familienunternehmen aus Überzeugung

Mit Fachexpertise, Erfahrung, präzisiertem Handwerk und Herzblut betreiben wir unsere RST-Gruppe. Für Ihre betriebliche Sicherheit bieten wir Ihnen ein umfangreiches Sortiment an Produkten aus den Bereichen Warnen, Sichern und Kennzeichnen.

Wir helfen Ihnen gerne weiter, Ihr Lager sicher zu machen.

Sprechen Sie uns jederzeit gerne an.



Inhalt

Betriebliche Sicherheit

Regalstützenschutz Eco Rack®	4
Regalstützenschutz Rack-Mammut®	5
Regalenschutz	6
Rammschutzbarriere	7
Handlauf	8
Handlauf Einzel- / Doppelplanke / Swing Gate	9
Rammschutz-Poller Strong	10
Rammschutz-Poller / Höhenbegrenzer	11
Säulenschutz Strong	12
Säulenschutz Flex	13
Bodenbarriere Strong / Flex	14
Anfahr- und Rammschutzzecke aus Metall	15
Profi Kanten- Warn- und Schutzwinkel	15
racksack®	16-17
Flexibler Warn- und Prallschutz	18-21

Markiersysteme

New Perfekt Stripier®	22
Traffic Paint®	23
Traffic extra Paint®	24
Traffic Protektor®	25
Industry Floor Paint® & antislip	26
Solvent Floor Paint®	26
Traffic Road Marking Paint®	27
Solvent Road Marking Paint®	27
Schablonen-Sets	28-29
Traffic Tape®	30
Traffic Safety Tape®	31
Traffic extra Asphalt®	32
Black Parking	33
Crack Filler	33
Paint Remover	34

Regalstützenschutz Eco Rack®

Optimale Sicherheit und perfekter Schutz aus recyceltem Kunststoff.

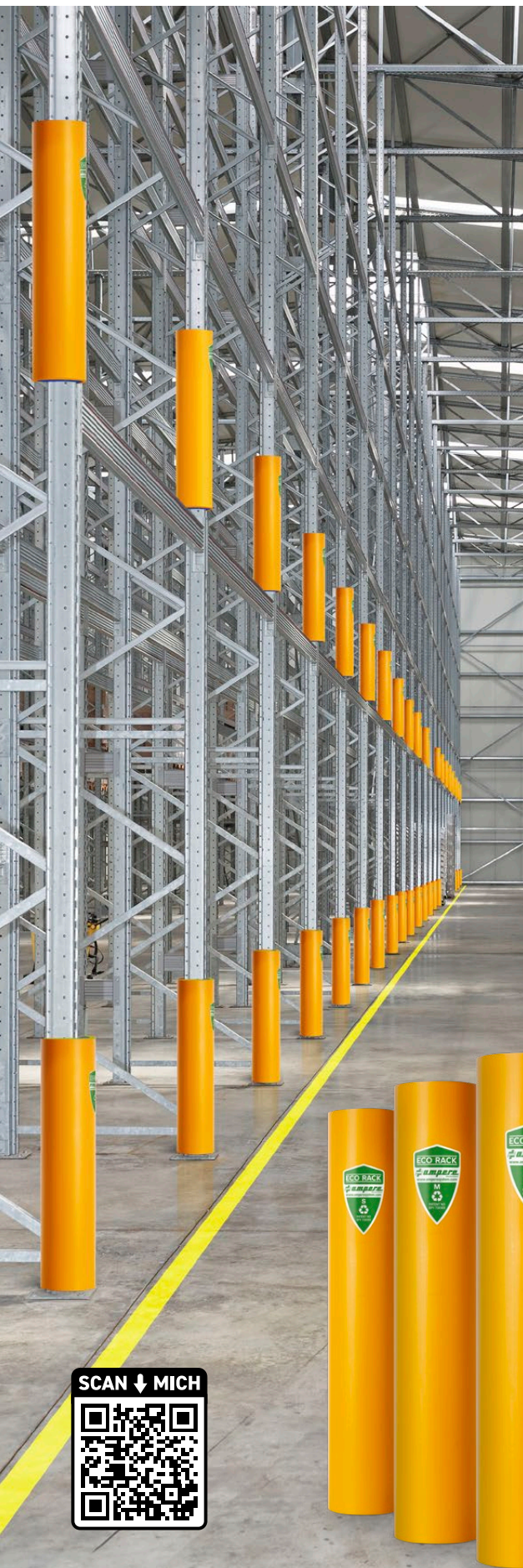

- ▶ Bestehend aus einer nahezu unverwüstlichen ballistischen Kunststoff-Außenhaut (HDPE Polyethylen)
- ▶ Wandstärke beträgt ca. 7 mm
- ▶ Flexibler Innenschaum zur optimalen Kräfteverteilung
- ▶ Sehr hohe Schlagabsorption bei frontaler Aufprallkraft von bis zu 2,4 Tonnen
- ▶ Optimale Passform, nicht abstreifbar beim Ein- und Ausfahren von Paletten
- ▶ Verhindert Unfälle, minimiert Reparaturaufwand und -kosten
- ▶ Elastisch, rückfedernd, formstabil – kehrt wieder in die Ursprungsform zurück
- ▶ Schnelle und einfache Montage, keine Befestigung am Boden notwendig
- ▶ Sehr gute Sichtbarkeit durch optisch hochwertige Signalfarbe
- ▶ Für Tiefkühlager geeignet, hält permanenten Extremtemperaturen von bis zu -40 °C stand
- ▶ Langlebig, nicht toxisch und voll recyclebar
- ▶ Getestet nach europäischen und internationalen Standards FEM 10.2.02, AS4084

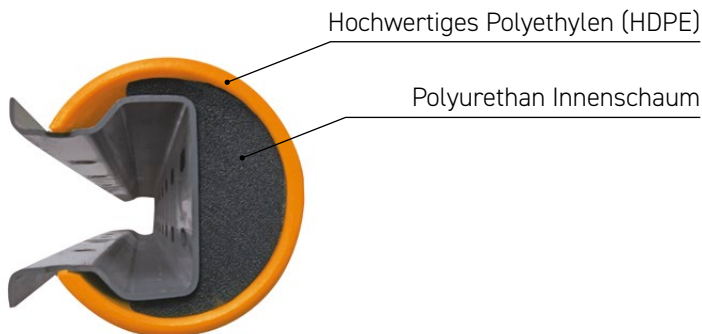

Montagewerkzeug



**Aus recyceltem
Kunststoff**

Abmessungen Eco Rack®

In 4 Größen erhältlich zur idealen Anpassung für Regalstützen-Breiten fast aller Fabrikate:

S [70–87 mm]

L [101–110 mm]

M [88–100 mm]

XXL [111–120 mm]

Zur Anbringung der Größen L und XXL ist das Montagewerkzeug erforderlich.

SCAN ↓ MICH



Regalstützenschutz Rack-Mammut®

Die kostengünstige & effektive Alternative Regalanlagen zu schützen.

- ▶ TÜV-geprüft und zertifiziert
- ▶ Bestehend aus hochwertigem Polypropylen (PP-C)
- ▶ Wabenkammern im Inneren sorgen für gleichmäßige Verteilung der Aufprallkraft
- ▶ Extrem hohe Schlagabsorption bei einer frontalen Aufprallkraft von bis zu 2,4 Tonnen
- ▶ Tiefkühlgeeignet und temperaturbeständig von -30°C bis zu +90°C
- ▶ Elastisch, rückfedernd und formstabil
- ▶ Platzsparend dank minimalem Seitenprofil
- ▶ Geeignet für den Innen- und Außeneinsatz
- ▶ Nicht toxisch & voll recycelbar
- ▶ Schnelle & einfache Montage
- ▶ Langlebig & kosteneffizient

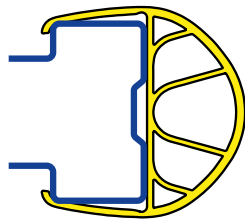

TÜV Nord - Zertifikat

Um die Sicherheit und Langlebigkeit des Rack-Mammut® zu garantieren, wird das Produkt jährlich durch ein unabhängiges Prüfinstitut durch Standardtests gemäß DIN-EN 155635 und DIN-EN 15512 geprüft und zertifiziert.

Abmessungen Rack-Mammut®

In 2 unterschiedlichen Höhen erhältlich:

600 mm (90-110 mm)

400 mm (90-110 mm)



Anfahrerschutzsysteme

Die ideale Ergänzung zum Regalstützenschutz-Sortiment.

Die Anfahrerschutzsysteme werden am Ende einer Regalreihe installiert und schützen somit das Regal in seiner gesamten Breite vor Anfahrerschäden. Die nahezu unverwüstliche ballistische Kunststoff-Außenhaut (HDPE Polyethylen) der Anfahrerschutzsysteme ist elastisch, rückfedernd, formstabil und zusätzlich UV- und wetterbeständig.

Regalendschutz Einzelplanke

Der Regalendschutz ist die ideale Lösung für stirnseitige Regalreihen. Er schützt die anfällige Regalstruktur vor Aufprällen von handbetriebenen Flurförderfahrzeugen und motorisierten Staplerverkehr. Aufprälle werden absorbiert und der Regalendschutz kehrt in seine ursprüngliche Form zurück.



- ▶ Höhe: 400 mm
- ▶ Poller: \varnothing 180 mm
- ▶ Verbindungsrohr: \varnothing 140 mm
- ▶ Bodenplatte (BxLxH): 220 mm x 220 mm x 8 mm
- ▶ Standardlängen: 1,20 m und 2,50 m

Montage erfolgt über Bodenplatte mittels Bodenankern. Montagematerial im Lieferumfang enthalten.



Regalendschutz Doppelplanke

Der Regalendschutz ist die ideale Lösung für stirnseitige Regalreihen. Er schützt dank seiner zwei Planken die anfällige Regalstruktur vor Aufprällen von schweren Flurförderfahrzeugen. Aufprälle werden absorbiert und der Regalendschutz kehrt in seine ursprüngliche Form zurück.



- ▶ Höhe: 600 mm
- ▶ Poller: \varnothing 180 mm
- ▶ Verbindungsrohre: \varnothing 140 mm
- ▶ Bodenplatte (BxLxH): 220 mm x 220 mm x 8 mm
- ▶ Standardlängen: 1,20 m und 2,50 m

Montage erfolgt über Bodenplatte mittels Bodenankern. Montagematerial im Lieferumfang enthalten.



Die Rammschutzbarriere wurde sowohl für den Innen- als auch Außenbereich entwickelt. Durch die modulare Bauweise ist sie beliebig erweiterbar und individuell einsetzbar. Die Rammschutzbarriere bietet verschiedenste Einsatzmöglichkeiten, wie Abtrennungen von Sicherheitsbereichen (z.B. Wickelmaschinen, Förderanlagen, Maschinenparks), sowie Schutz der Hallenwände.

Rammschutzbarriere Einzelplanke

Die Rammschutzbarriere wurde sowohl für den Innen- als auch Außenbereich entwickelt. Durch ihre modulare Bauweise ist sie beliebig erweiterbar. Die Rammschutzbarriere bietet Schutz vor Schäden durch handbetriebene und motorisierte Flurförderfahrzeuge an Wänden, Maschinen oder Waren. Die Barriere hält Fahrzeuge und ihre Lasten auf den vorgesehenen Wegen und sorgt dafür, dass sie nicht in geschützte Bereiche vordringen können.

- ▶ Höhe: 390 mm
- ▶ Poller: \varnothing 140 mm
- ▶ Verbindungsrohr: \varnothing 200 mm
- ▶ Bodenplatte (BxLxH): 180 mm x 180 mm x 8 mm
- ▶ Standardlängen: 2 m, erweiterbar um je 2 m

Montage erfolgt über Bodenplatte mittels Bodenankern. Montagematerial im Lieferumfang enthalten.

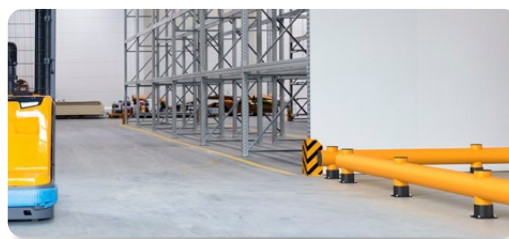

Rammschutzbarriere Doppelplanke

Die Rammschutzbarriere wurde sowohl für den Innen- als auch Außenbereich entwickelt. Durch ihre modulare Bauweise ist sie beliebig erweiterbar. Die Rammschutzbarriere schützt durch ihre doppelten Planken Gebäude, Maschinen und Ausrüstung vor intensivem Fahrzeugverkehr. Diese flexible, strapazierfähige Barriere bietet Fahrzeugführern eine Orientierungshilfe und schirmt wichtige Sachwerte ab, indem sie hohe Aufprallenergie absorbiert.

- ▶ Höhe: 690 mm
- ▶ Poller: \varnothing 140 mm
- ▶ Verbindungsrohr: \varnothing 200 mm
- ▶ Bodenplatte (BxLxH): 180 mm x 180 mm x 8 mm
- ▶ Standardlängen: 2 m, erweiterbar um je 2 m

Montage erfolgt über Bodenplatte mittels Bodenankern. Montagematerial im Lieferumfang enthalten.



Handlauf

Der Handlauf ist ideal zur Abgrenzung der Fußgängerbereiche von Fahrzeugbereichen sowie anderen möglichen Gefahrenquellen im Innen- und Außenbereich.



Diese flexible, energieabsorbierende Barriere dient zur visuellen Markierung von Verkehrswegen. Sie schützt Fußgänger sowie Fahrzeugführer physisch bei Unfällen, da sie die Aufprallenergie absorbiert und ableitet.

- ▶ Höhe: 1100 mm
- ▶ Pöller: \varnothing 140 mm
- ▶ Handläufe: \varnothing 90 mm
- ▶ Bodenplatte (BxLxH): 180 mm x 180 mm x 8 mm
- ▶ Standardlänge: 2 m, erweiterbar um je 2 m

Montage erfolgt über Bodenplatte mittels Bodenankern.
Montagematerial im Lieferumfang enthalten.

Ideal für Bereiche mit Fahrzeugverkehr, in denen das Risiko von Kollisionen besteht.

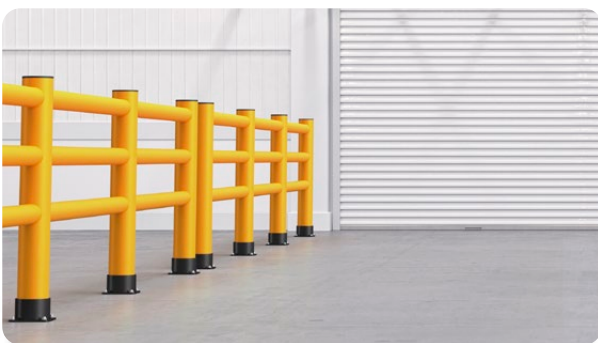

Handlauf Einzel- und Doppelplanke

Ideal für die Abgrenzung von Fuß- und Fahrwegen. Sie bieten höchste Sicherheit aufgrund des ballistischen Kunststoff (elastisch, rückfedernd, formstabil). Die Handläufe sind kompatibel mit dem Tor System Swing Gate.

Handlauf Einzelplanke

Ideal für stark frequentierte Bereiche mit hohem Staplerverkehr.

- ▶ Höhe: 1100 mm
- ▶ Poller: Ø 140 mm
- ▶ Handläufe: Ø 90 mm
- ▶ Verbindungsrohr: Ø 200 mm
- ▶ Bodenplatte (BxLxH): 180 mm x 180 mm x 8 mm
- ▶ Standardlänge: 2 m, erweiterbar um je 2 m



Montage erfolgt über Bodenplatte mittels Bodenankern. Montagematerial im Lieferumfang enthalten.



Handlauf Doppelplanke

Ideal für stark frequentierte Bereiche mit sehr hohem Staplerverkehr.

- ▶ Höhe: 1100 mm
- ▶ Poller: Ø 140 mm
- ▶ Handlauf: Ø 90 mm
- ▶ Verbindungsrohre: Ø 200 mm
- ▶ Bodenplatte (BxLxH): 180 mm x 180 mm x 8 mm
- ▶ Standardlänge: 2 m, erweiterbar um je 2 m



Montage erfolgt über Bodenplatte mittels Bodenankern. Montagematerial im Lieferumfang enthalten.

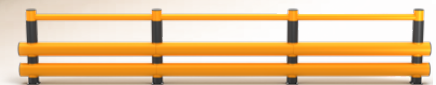

Swing Gate

Das Tor System Swing Gate ist kompatibel mit den verschiedenen Handläufen. Es ermöglicht kontrollierte und sichere Fußgängerübergänge und Zugangsstellen. Die kontrollierte Öffnung des Swing Gate nach innen führt den Bediener/in dazu, sich vor dem Passieren nach möglichen Gefahren umzusehen. Das Swing Gate schließt nach Benutzung selbstständig, so dass der Fußgängerbereich stets geschützt ist. Aus ballistischem Kunststoff (elastisch, rückfedernd, formstabil) ist das Swing Gate schnell zu montieren, leicht anzupassen und einfach zu bedienen.

- ▶ Höhe: 1100 mm
- ▶ Breite: 1000 mm
- ▶ Poller: Ø 140 mm
- ▶ Bodenplatte (BxLxH): 180 mm x 180 mm x 8 mm

Montage erfolgt über Bodenplatte mittels Bodenankern. Montagematerial im Lieferumfang enthalten.



Rammschutz-Poller Strong

Der Rammschutz-Poller Strong eignet sich ideal zur Kennzeichnung und Sicherung von Gefahrenstellen in Innen- und Außenbereichen und wird immer dann eingesetzt, wenn ein hohes Fahraufkommen existiert. Durch seine besondere Bauart, bei der über dem feststehenden nahezu unverwüstlichen Kunststoffrohr sich bewegliche Außenringe befinden, kann dieser Poller nicht nur Aufprallenergie absorbieren, sondern auch besonders gut ableiten. Der Poller Strong kann vielseitig eingesetzt werden, wie z.B. vor Türen, Rolltoren, Schalttafeln, Wänden, Zufahrten, Ecken und Stellen, an denen Maschinen o. Ä. geschützt werden müssen. Durch seine Warnsignalfarbe hält er zudem Fahrer dazu an, wachsam zu bleiben.

- ▶ Höhen: 600 mm / 900 mm / 1100 mm
- ▶ Poller: \varnothing 200 mm
- ▶ Bodenplatte (BxLxH): 240 mm x 240 mm x 10 mm

Montage erfolgt über Bodenplatte mittels Bodenankern.
Montagematerial im Lieferumfang enthalten.

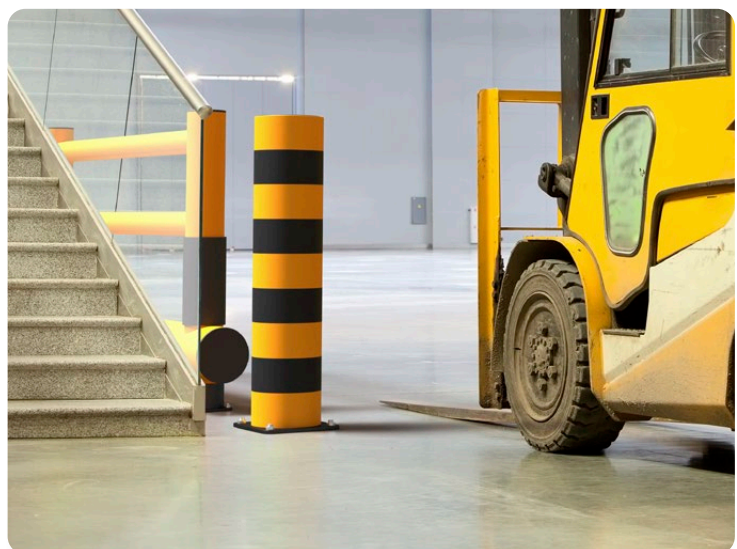

Rammschutz-Poller

Der Rammschutz-Poller eignet sich ideal zur Kennzeichnung und Sicherung von Gefahrenstellen in Innen- und Außenbereichen. Der Poller kann vielseitig eingesetzt werden, wie z.B. vor Türen, Rolltoren, Schalttafeln, Wänden, Zufahrten, Ecken und Stellen, an denen Maschinen geschützt werden müssen. Durch seine Warnsignalfarbe hält er zudem Fahrer dazu an, wachsam zu bleiben.

- ▶ Höhen: 600 mm / 900 mm / 1100 mm
- ▶ Poller: \varnothing 140 mm
- ▶ Bodenplatte (BxLxH): 180 mm x 180 mm x 8 mm



Montage erfolgt über Bodenplatte mittels Bodenankern.
Montagematerial im Lieferumfang enthalten.



Höhenbegrenzer Strong

Der Höhenbegrenzer Strong dient zum Schutz von Hallendurchfahrtsbereichen, Vordächern, Laderampen oder Torzargen sowie von Fahrzeugen im Innen- und Außenbereich. Er macht auf geringe Durchfahrtshöhen aufmerksam, schützt Gebäudeeinrichtung, dient zur Prävention vor Unfällen und vermeidet somit hohe Reparaturkosten.

Je nach Anwendungsgebiet ist der Höhenbegrenzer individuell anpassbar.

- ▶ Poller: \varnothing 200 mm
- ▶ Bodenplatte (BxLxH): 240 mm x 240 mm x 10 mm



Montage erfolgt über Bodenplatte mittels Bodenankern.
Montagematerial im Lieferumfang enthalten.



Säulenschutz Strong

Modularer Säulenschutz bestehend aus Rammschutzpollern mit Verstrebungen für den Innen- und Außenbereich.



Der Säulenschutz Strong dient zum optimalen Schutz von Säulen, Gebäudestützen und rechteckigen, runden oder quadratischen Bereichen. Neben der visuellen Orientierungshilfe für Fahrer ist der Säulenschutz extrem widerstandsfähig gegen jegliche Aufprallkräfte. Aufprälle werden absorbiert und nicht an den zu schützenden Bereich geleitet. Verschiedenste Größen und Formen sind möglich.

- ▶ Hält durch die massiven Poller extreme Aufprallkräfte auf und schützt somit die Säule vor Schäden
- ▶ Keine direkte Verbindung zur Säule und somit keine Krafteinwirkung
- ▶ Passend für alle Säulenarten und -größen
- ▶ Aus hochwertigem HDPE Kunststoff

Breite und Länge wird individuell auf das Maß der Säule angepasst.

- ▶ Höhe: 900 mm
- ▶ Poller: \varnothing 160 mm
- ▶ Verbindungsrohre: \varnothing 110 mm
- ▶ Bodenplatte (BxLxH): 220 mm x 220 mm x 8 mm

Montage erfolgt über Bodenplatte mittels Bodenankern. Montagematerial im Lieferumfang enthalten.



Säulenschutz Flex

Mobiler Säulenschutz aus hochwertigem HDPE Kunststoff. Wird mittels reißfestem Klettverschluss an quadratischen oder eckigen Säulen angebracht und schützt somit zuverlässig vor Anfahrsschäden.

- ▶ Säulenschutz bestehend aus zwei Einzelteile, die sich einfach ineinander schieben lassen
 - ▶ Schnell montierbar - kein zusätzliches Montagewerkzeug nötig
 - ▶ In zwei Varianten für ein individuelles Säulenmaß erhältlich
 - ▶ Im Innen- und Außenbereich einsetzbar
 - ▶ Ohne Bodenbefestigung
-
- ▶ Höhe: 800 mm
 - ▶ Säulenmaße: 100 - 200 mm
350 - 500 mm



Bodenbarriere Strong

Die Bodenbarriere Strong schützt Wände, Maschinen oder andere Bauten. Außerdem ist sie die ideale Lösung um Fahrzeuge in deren Spur zu halten oder als Anschlag für Paletten und Lagerware. Die Bodenbarriere Strong kann im Innen- und Außenbereich eingesetzt werden und hält besonders hohen Kräfteinwirkungen stand.



- ▶ Höhe: 150 mm
- ▶ Länge: 2 m
- ▶ Verbindungsrohre: Ø 140 mm
- ▶ Bodenplatte (BxLxH): 200 mm x 120 mm x 8 mm

Montage erfolgt über Bodenplatte mittels Bodenankern. Montagematerial im Lieferumfang enthalten.

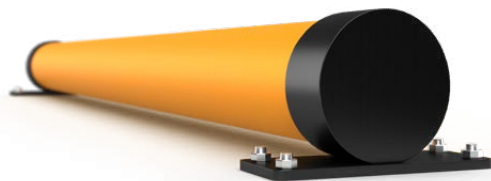

Bodenbarriere Flex

Die Bodenbarriere stellt die perfekte Lösung für den Schutz vor Anfahrtschäden unterhalb des Kommissionierbereichs eines Regals dar. Dank des speziellen Kunststoffes absorbiert die Bodenbarriere Aufpralle jeglicher Flurförderfahrzeuge effektiv und verhindert somit Beschädigungen an Regalanlagen.

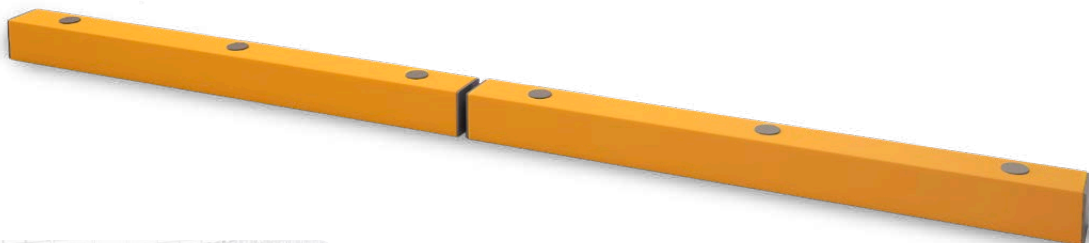

- ▶ Höhe: 100 mm
- ▶ Breite: 100 mm
- ▶ Länge: 1,20 m

Montagematerial im Lieferumfang enthalten.

Anfahr- und Rammschutzzecke aus Metall

Einsatzbereiche: Für ortsfeste Regale, die mit nicht leitliniengeführten Flurförderfahrzeugen be- und entladen werden. Schützen Sie Ihre Lager- und Betriebseinrichtung und gleichzeitig Ihre Mitarbeiter dauerhaft. Erhöhte Aufmerksamkeit durch schwarz/gelbe Warnmarkierung.

Rammschutz U-Profil

Stabiler Rammschutz im U-Profil mit abgewinkelter Frontfläche. Kann problemlos nachträglich an bereits bestehende Regalanlagen angebracht werden.

- ▶ Schenkellänge: 235 mm
- ▶ Höhe: 400 mm
- ▶ Breite: 160 mm
- ▶ Stärke: 5 mm
- ▶ Bohrung: Ø 16 mm



Montagematerial im Lieferumfang enthalten.

Eckschutzwinkel

Entspricht den Anforderungen der BGR 234 Sicherheitsrichtlinien und Gefahrenkennzeichnung.

- ▶ Schenkellänge: 165 mm
- ▶ Höhe: 400 mm
- ▶ Stärke: 5 mm
- ▶ Bohrung: Ø 16 mm



Profi Kanten- Warn- und Schutzwinkel

Einsetzbar in Innen- und Außenbereichen. Zur Kennzeichnung und zum Schutz von Ecken, Kanten und sonstigen Gefahrenzonen wie z.B. in Werkshallen, Lagern: Pfeiler, Maschinengehäuse, Laderampen, Regale, Türen. Parkhäusern und Garagen: Schutz der Pfeiler und der Karosserie. Schulen und Turnhallen: Überall wo Verletzungsgefahr für Kinder besteht.

- ▶ Sehr gut sichtbare Warnmarkierung
- ▶ Widerstandsfähiger Kunststoff verstärkt durch einen Metallinnenkern mit speziellem Profil, dadurch hohe Stoßresistenz und Formbeständigkeit
- ▶ Sehr hohe Lebensdauer, nahezu unzerstörbar
- ▶ Einfache und schnelle Befestigung durch vorgebohrte Löcher mit beiliegenden Schrauben und Dübeln

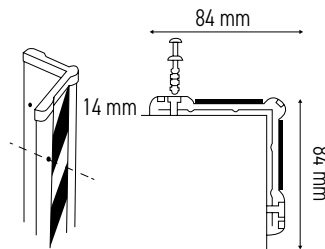

- | | |
|----------------------------------|------------------------------|
| ▶ Länge: 900 mm | Ausführungen |
| ▶ Breite der Seitenkanten: 84 mm | ▶ Gelb/Schwarz |
| ▶ Stärke: 14 mm | ▶ Gelb/Schwarz nachleuchtend |
| ▶ Gewicht: 2,4 kg | ▶ Rot/Weiß |

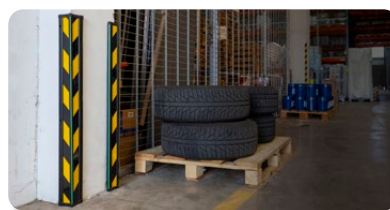

Lieferumfang: Paarweise, inkl. Schrauben und Dübeln

RACKSACK®

Die praktische Innovation zur platzsparenden und effizienten Abfalltrennung in Industrieunternehmen.



- ▶ Einfache und flexible Abfallentsorgung mit dem racksack®
- ▶ Nahezu an allen Lagerregalsystemen einsetzbar
- ▶ Für Regale und Regalanlagen mit einer Rahmenbreite von 900 mm bis 1.100 mm geeignet
- ▶ Zur optimalen Abfallaufnahme hat der racksack® eine große Öffnung und ein konisches Design. Er erreicht auch im vollen Zustand nicht den Boden
- ▶ Leichtes Befestigen mit den flexiblen „S“-Befestigungshaken
- ▶ Aus strapazierfähigem, wasserdichtem Polyester
- ▶ Für eine einfache Handhabung und ein leichtes Entleeren zusätzlich ausgestattet mit drei sehr belastbaren Griffen im Rand

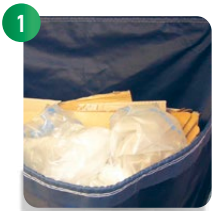

160 Liter
Fassungsvermögen

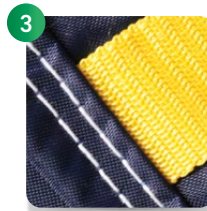

3 Griffe - doppelt mit
dem strapazierfähigem
Polyestergewebe
vernäht

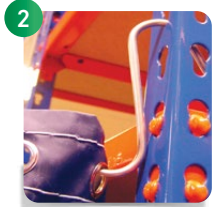

„S“-Befestigungshaken

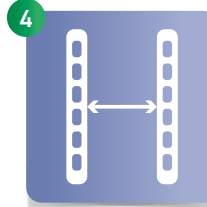

Für eine Rahmenbreite von
900 mm bis 1.100 mm



Innovativ!

Platzsparend!

Effizient!

Robust!

Ausführungen

Restmüll - Papier/Pappe - Plastik - Neutral



Der racksack® ist erhältlich in 4 Standard-Ausführungen:

- ▶ 3 unterschiedlich bedruckte Textausführungen + Abfall-/Mülltrennungssymbolen
- ▶ 1 unbedruckter Sack

Internationale Ausführungen, Symbolen:

Restmüll - Papier/Pappe - Plastik



Drei international gehaltene Ausführungen erweitern das racksack® Sortiment. Bestehend aus rein visuellen Symbolen für den weltweiten Einsatz.



Gestalten Sie Ihren racksack® individuell.

- ▶ Weitere Ausführungen und Sonderdrucke einschließlich Logos sind auf Anfrage möglich.
- ▶ Gestalten Sie Ihren racksack® mit Ihrem Firmennamen/-logo, einem beliebigen
- ▶ Abfallentsorgungssymbol oder Wunschtext in dem von Ihnen gewünschten einfarbigen Druck.

Ihr Firmenname oder Logo hier.

Jedes Abfallprodukt, Symbol oder Text in beliebiger Farbe hier.

Jede Marke

Jeder Text

Jedes Symbol

Jede Farbe



Flexibler Warn- und Prallschutz

Die flexiblen Multifunktionsprofile sind aus hochflexiblem Polyurethanschaum.

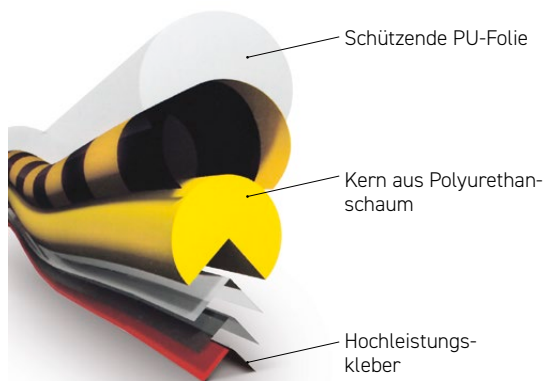

Sie absorbieren selbst härteste Stöße und warnen gleichzeitig vor Gefahrenquellen an Kanten, Vorsprüngen und Hindernissen im Innen- und Außenbereich. Schützen Sie Ihre Mitarbeiter und Ihr Inventar – schnell, sicher und ohne großen Montageaufwand.

Durch Konterdruck in einem patentierten Herstellungsverfahren haben die Profile keinen außen liegenden Farbauftrag und sind so gegen Farbabrieb geschützt. Das garantiert selbst unter harten Einsatzbedingungen eine lange Lebensdauer.

- ▶ Recyclebarer Polyurethanschaum, absolut FCKW-frei
- ▶ Schnelle Montage durch Aufkleben oder Anschrauben auf gereinigten, fettfreien Flächen oder durch magnetische Haftung
- ▶ Temperaturbeständigkeit: von -40 °C bis +100 °C
- ▶ Kleber: bei allen Typen außer B, B+ und BB licht- und alterungsbeständiger, modifizierter Acrylatkleber. Klebkraft: 21 N/25 mm
- ▶ Brandprüfung: nach DIN 4102 B2
- ▶ Rot/Weiß reflektierende Ausführung mit Signalfolie aus der Reflektionsklasse RA2-B

Eckschutz

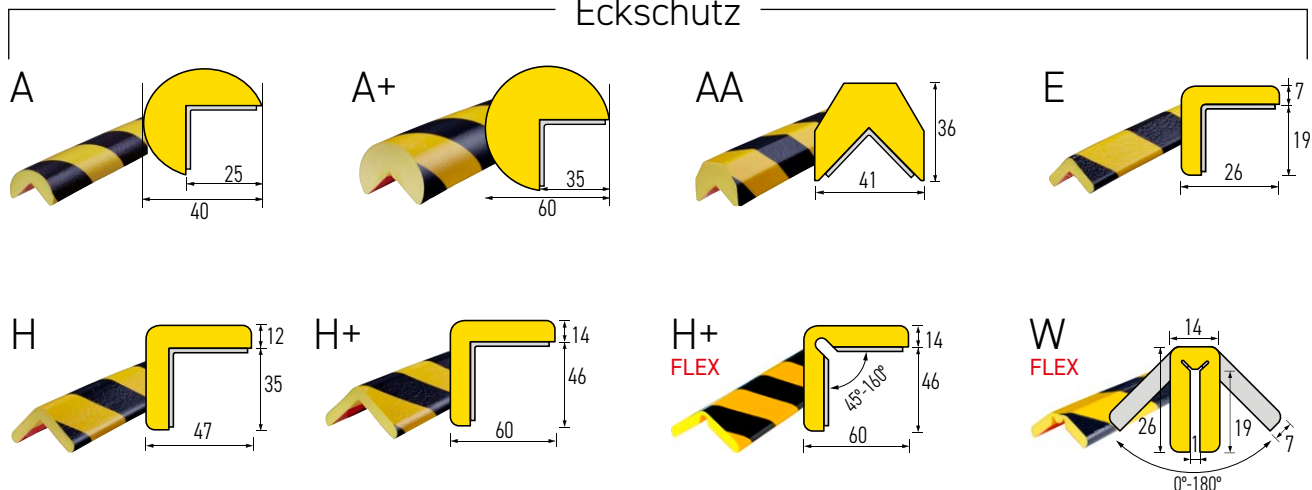

Kantenschutz

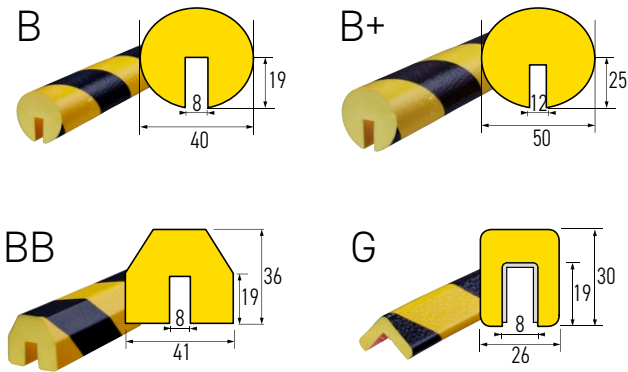

Rohrschutz

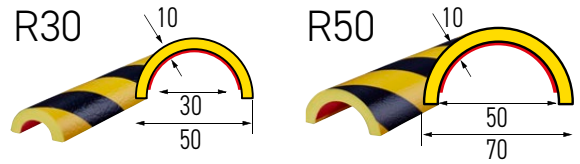

Flächenschutz

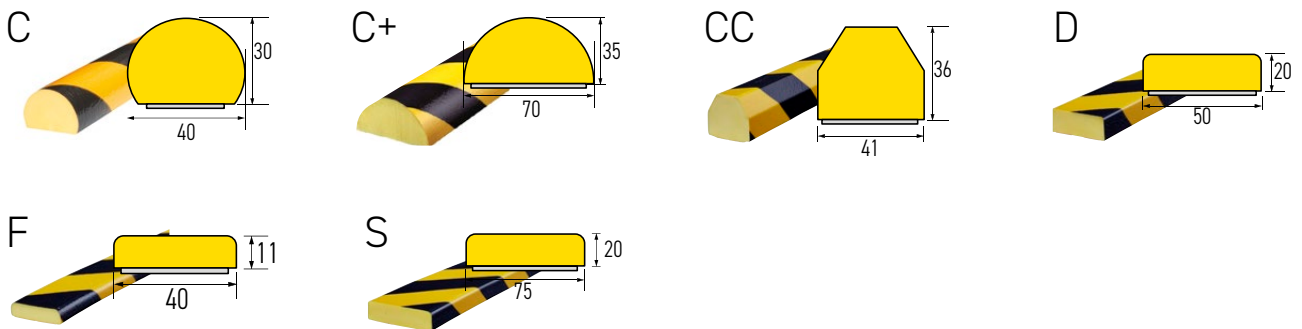

Schutzecken

Zweidimensional



Dreidimensional



Profile Rot/Weiss reflektierend

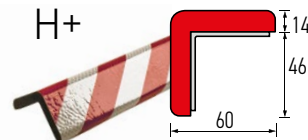
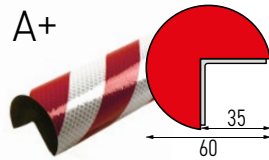
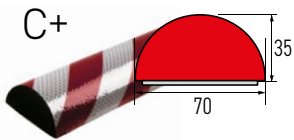

Profile Rot/Weiß reflektierend mit Edelstahlbasis

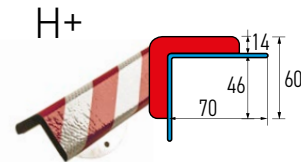
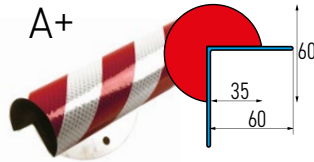
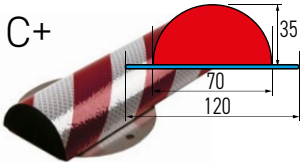

Bei der Rot/Weiß reflektierenden Ausführung handelt es sich um eine neue Produktlinie, die den Schein jeder Lichtquelle reflektiert. Dafür sorgt die hochwertige retroreflektierende Signalfolie mit Reflektionsklasse RA2-B, welche zur Verwendung für Verkehrszeichen in Deutschland durch die BAST freigegeben ist. **Das robuste Material ist sehr widerstandsfähig und ideal für den Einsatz im Außenbereich.**



Profile mit Magnetfläche

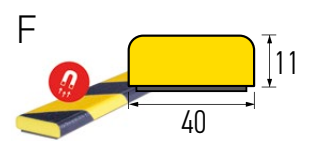
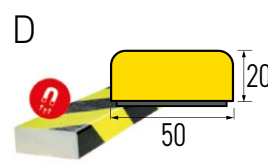
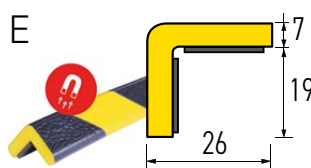
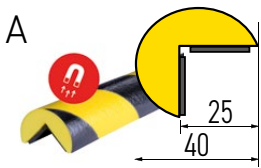

Wenn Schutz mobil sein soll!

Entwickelt für den temporären und schnellen Einsatz an Gefahrenstellen. Mit den neuen Magnetprofilen lassen sich Gefahrenstellen kurzfristig und flexibel schützen und können bei Bedarf schnell und einfach angebracht und auch wieder abgenommen werden.

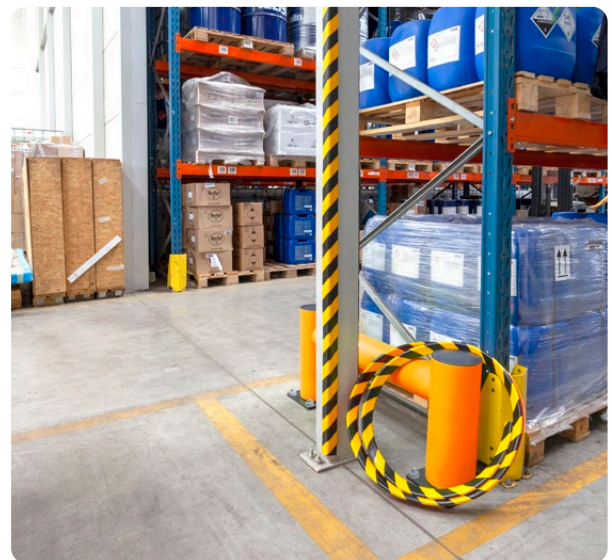



Profile mit Edelstahlbasis

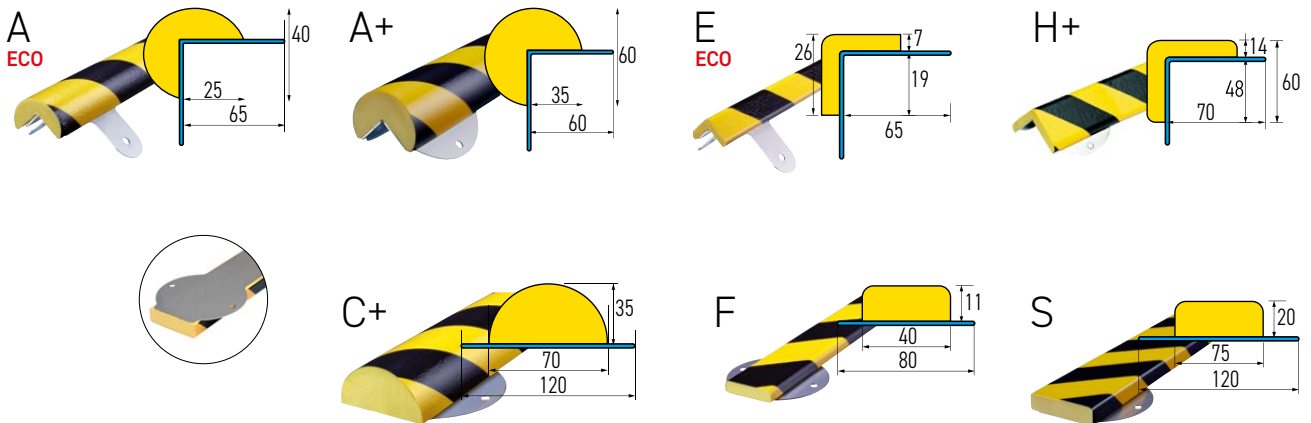

Ob an möglichen Gefahrenstellen in Lager- und Produktionshallen oder auf Zufahrtswegen: Das Profil kann durch seinen Edelstahlrücken an unterschiedlichsten Untergründen angeschraubt und somit vielseitig eingesetzt werden. Gleichzeitig absorbiert der flexible Polyurethanschaum durch seine elastische Beschaffenheit selbst härteste Stöße und warnt durch die Markierung vor Gefahrenquellen an Kanten, Vorsprüngen und Hindernissen.

- ▶ mit Edelstahlbasis
- ▶ Materialstärke 1 mm
- ▶ Bohrung \varnothing 6 mm oder \varnothing 7 mm je nach Profil

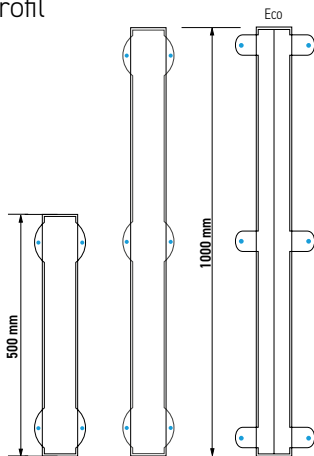

Liefereinheiten

- ▶ Die Warn- und Schutzprofile sind lieferbar als 1 m-Stücke / 5 m-Rolle / 50 m-Rolle
- ▶ A+, H+, R50 und S nur als 1 m-Stücke
- ▶ Alle Profile mit Edelstahlbasis in 1 m-Stücken
- ▶ A+, H+, C+ und S auch in 0,5 m
- ▶ Alle Profile mit Magnetfläche in 1 m-Stücken erhältlich
- ▶ W Flex als 1 m- und 5 m-Stücke
- ▶ H+ Flex als 1 m-Stücke

Ausführungen



Alle Profile in verschiedenen Farbausführungen individuell verfügbar. Lieferung inkl. Montagematerial. Profilmaße können geringfügig abweichen.

New Perfekt Striper®

Bodenmarkiergerät mit zahlreichen Vorteilen.



- ▶ Strichbreiteneinstellung von 3 – 10 cm
- ▶ Schneller Umbau zum Markierstock
- ▶ Ergonomischer Handgriff für leichtes Auslösen der Sprühdose
- ▶ Verstärktes, sehr widerstandsfähiges Gehäuse
- ▶ Regulierbarer Richtungspfeil zum Verfolgen der Vormarkierungen
- ▶ Windschutz für exakte Markierungen
- ▶ Breite Räder für größere Stabilität – erlaubt schnurgerade Markierungen
- ▶ Side Striper für wandnahe Markierungen wird mit dem Markiergerät geliefert
- ▶ Halterung für Ersatzdosen für schnelle Verfügbarkeit der Farbe

Keine Wartung und Instandhaltung nötig!

Set bestehend aus Bodenmarkiergerät, Side Striper, Schlagschnur und blauem Markierpulver zum Vormarkieren.

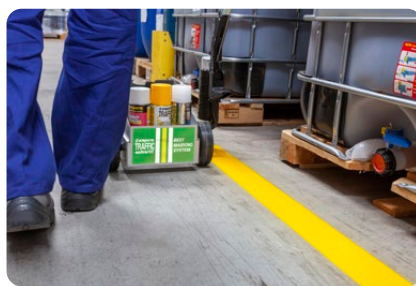

Markierpulver/Schlagschnur

Zubehör für eine optimale Markierung.

Für allgemeine Arbeiten im Innen- und Außenbereich.

- ▶ Verbesserte Haftfähigkeit des Pulvers auf der Schlagschnur
- ▶ Gute, klare Sichtbarkeit
- ▶ Markierpulver in robuster Kunststoffflasche, wiederverschließbar

Farbe: Blau

Verfügbare Größen:

100 g / 200 g / 300 g / 1000 g



Zum Anzeichnen einer geraden Linie.

- ▶ 30 m lange Schlagschnur
- ▶ Schlagschnur in robustem Kunststoffgehäuse mit einklappbarem Kurbelgriff



Für den Inneneinsatz



Für den Außeneinsatz

Traffic Paint®

Bodenmarkierungsfarbe zur professionellen und wirtschaftlichen Markierung im Innen- und Außenbereich.



- ▶ Mit hohem Pigmentanteil
- ▶ Abrieb- und wetterfest (Abriebsfestigkeit kann je nach Bodenbeschaffenheit und Wettereinflüssen variieren)
- ▶ Unempfindlich gegen Temperaturschwankungen
- ▶ Neue Spezialdüse für extrem randscharfes Markieren
- ▶ Ohne FCKW, Blei, Cadmium und Toluol
- ▶ Graue und Schwarze Farbe wird zum Überdecken nicht mehr benötigter Markierungen verwendet
- ▶ Schnell trocknend:
 - Trocken: ca. 20 Min.
 - Ausgehärtet: ca. 4 Std.
 - Befahrbar: ca. 12 Std.

▶ **Verfügbare Farben:**



Weiß RAL 9016* Gelb RAL 1023* Grün RAL 6024* Rot RAL 3020*



Blau RAL 5017* Grau RAL 7042* Schwarz RAL 9017*

*Farben können geringfügig von den angegebenen RAL-Nummern abweichen.

▶ **Verpackung:**



12 St. x 500 ml netto

Ergiebigkeit Traffic Paint:

Je nach Strichbreiteneinstellung und Bodenbeschaffenheit reicht 1 Karton à 12 Dosen für ca. 600 m.

▶ Für den Einsatz in Bereichen wie:



Parkplätze

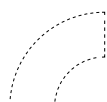

Betriebswege

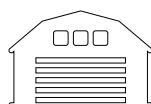

Lagerhallen

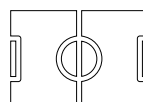

Spielplätze



Fertigungsanlagen

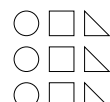

und vieles mehr

Traffic extra Paint®

Bodenmarkierungsfarbe für extreme Belastungen.



- ▶ Mit sehr hohem Pigmentanteil
- ▶ Mit extrem hoher Deckkraft für sehr starke Beanspruchung, z.B. LKW Fuhrpark
- ▶ Unempfindlich gegen Temperaturschwankungen
- ▶ Sehr abrieb- und wetterfest
- ▶ Schnell trocknend:
Trocken: ca. 20 Min.
Ausgehärtet: ca. 4 Std.
Befahrbar: ca. 12 Std.

▶ Verfügbare Farben:



Weiß
RAL 9016*



Gelb
RAL 1023*

*Farben können geringfügig von den angegebenen RAL-Nummern abweichen.

▶ Verpackung:



12 St. x 500 ml netto

Ergiebigkeit Traffic extra Paint:

Je nach Strichbreiteneinstellung und Bodenbeschaffenheit reicht 1 Karton à 12 Dosen für ca. 600 m.



Traffic Protektor®

Spezial-Versiegelungslack – Schützt Markierungen vor Verschmutzungen und Abrieb.



- ▶ Der transparente Spezial-Versiegelungslack ist ein Lack gegen Verschmutzung und zum Schutz der Markierung
- ▶ Er steigert die Lebensdauer der Markierung und schützt sie für lange Zeit vor Verschmutzung
- ▶ Nach Trocknung der Markierung den Spezial-Versiegelungslack Traffic Protektor einfach mit dem Bodenmarkiergerät **New Perfekt Striper** auftragen

- ▶ Verpackung:



12 St. x 500 ml netto

Ergiebigkeit Traffic Protektor:

1 Karton reicht für
ca. 2 Kartons Traffic Paint
Bodenmarkierfarbe.



WICHTIGE HINWEISE ZU TRAFFIC PAINT, TRAFFIC EXTRA PAINT, TRAFFIC PROTEKTOR, TRAFFIC ROAD MARKING PAINT, TRAFFIC FLOOR PAINT & ANTISLIP: Farbe vor dem Auftragen testen, da die Haltbarkeit je nach Bodenbeschaffenheit und Wittereinflüssen abweichen kann. Beim Markieren von versiegelten oder imprägnierten Böden empfehlen wir in jedem Fall einen Test bezüglich Verträglichkeit, Trockenzeit und Haftung der Farbe. Eventuell ist ein kurzes Abschleifen der Oberfläche erforderlich oder aber eine Grundierung einzusetzen, damit eine optimale Haftung erzielt wird. Wird die Oberfläche nicht entsprechend behandelt, kann sich die Markierungsfarbe bereits nach kurzer Zeit wieder abreiben. Um ein Verstopfen der Düse zu vermeiden, nach dem Gebrauch Ventil kurz freisprühen.

Industry Floor Paint® & antislip

Bodenmarkierungsfarbe für den Innenbereich. Ideal geeignet für die Anwendung auf Industrieböden, in Lagerhallen, Technikräumen, Garagen, Parkhäusern u.v.m.



- ▶ Einfach in der Anwendung
- ▶ Sehr abriebfest und widerstandsfähig
- ▶ Leicht zu Reinigen
- ▶ Vergilbt nicht
- ▶ Chemikalienresistent
- ▶ Ergiebigkeit: ca. 8 - 10 m²/L/Beschichtung

Aufbringung mittels kurzhaariger Walze. Für ein optimales Ergebnis tragen Sie die Farbe zweifach auf. 1. Schicht verdünnt mit dem **Solvent Floor Paint** (Verhältnis 10%-15%). 2. Schicht unverdünnt.

Erhältlich in den Farben:



*Farben können geringfügig von den angegebenen RAL-Nummern abweichen.



INDUSTRY FLOOR PAINT antislip:

Anti-Rutsch Eigenschaften (mit zugesetztem feinem Quarzgranulat).



- ▶ Verpackung:



5 L

Solvent Floor Paint®

Verdünnungsmittel.



- ▶ Verpackung: 1 L

- ▶ Eine einfache und schnelle Lösung zur Verdünnung von **Industry Floor Paint** und **Industry Floor Paint antislip** Bodenmarkierungsfarbe sowie zum Reinigen von Werkzeugen
- ▶ Verdünnungsgrad: 5%–15%

Traffic Road Marking Paint®

Straßenmarkierungsfarbe für die professionelle Markierung von Straßen aus Beton und Asphalt.



- ▶ Zur Anwendung im Innen- und Außenbereich
- ▶ Aufbringung mittels Rolle, Pinsel oder Spritzverfahren
Bei Aufbringung per Spritzverfahren zu verwenden mit dem **SOLVENT ROAD MARKING PAINT®** Verdünnungsmittel
- ▶ Parkplatzmarkierung, Straßenmarkierung, Hallenmarkierung, Werksmarkierung, Spielfeldmarkierung, Rennstreckenmarkierung, Beschichtungen u.v.m.
- ▶ Sehr abriebfest
- ▶ Schnell trocknend:

Trocken: ca. 20 Min.
Ausgehärtet: ca. 4 Std.
Befahrbar: ca. 12 Std.

- ▶ Verpackung:



25 kg

5 kg

Erhältlich in den Farben:



*Farben können geringfügig von den angegebenen RAL-Nummern abweichen.

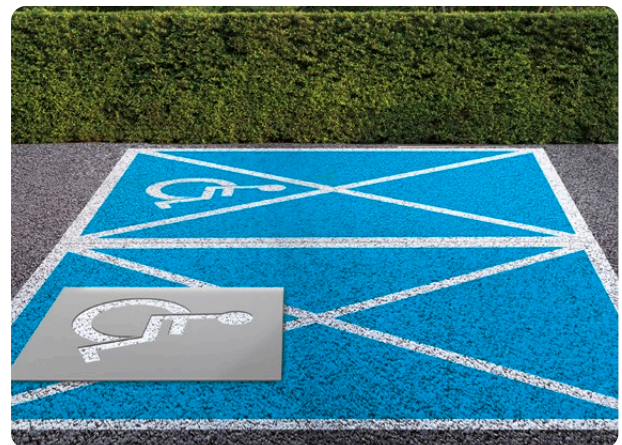

Solvent Road Marking Paint®

Verdünnungsmittel.



- ▶ Verpackung: 5 L
- ▶ Eine einfache und schnelle Lösung zur Verdünnung von **Traffic Road Marking Paint®** sowie zum Reinigen von Werkzeugen
- ▶ Verdünnungsgrad: 5%–10%

PARKEN

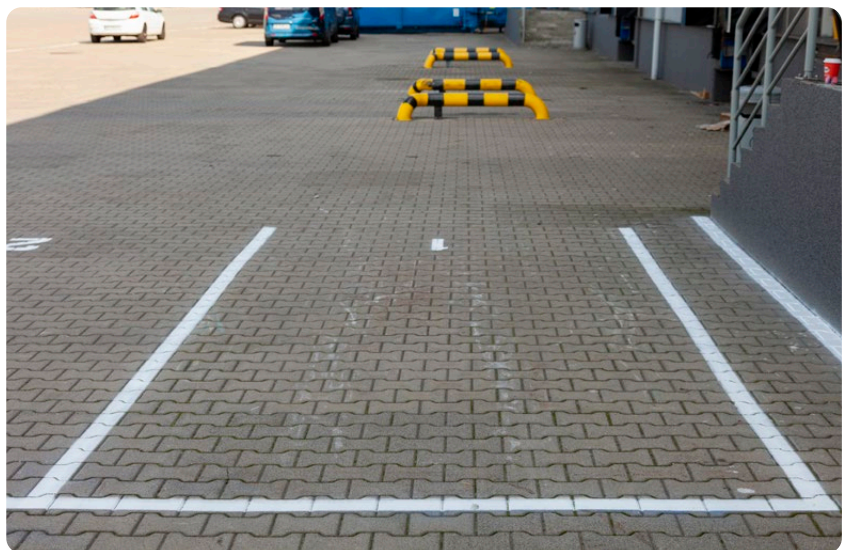
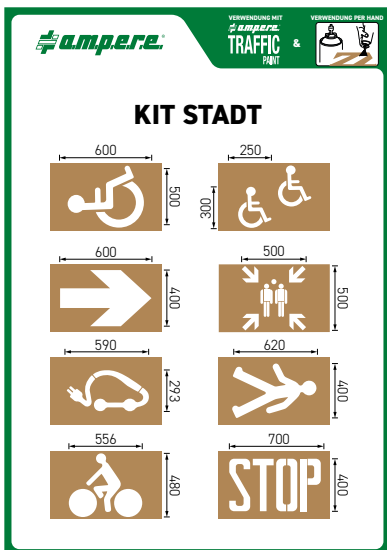
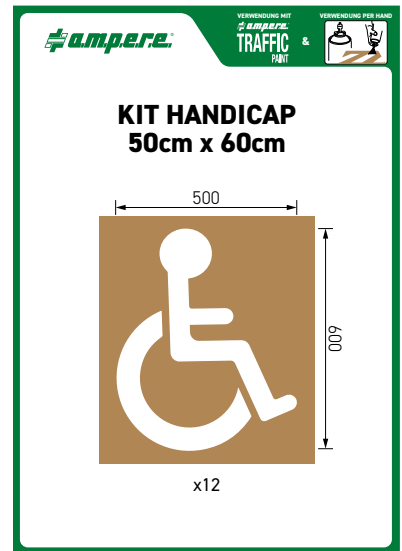
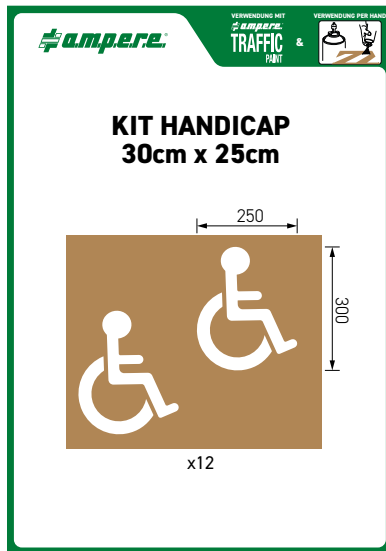
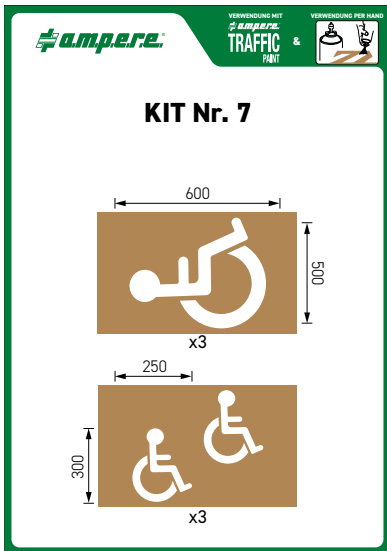
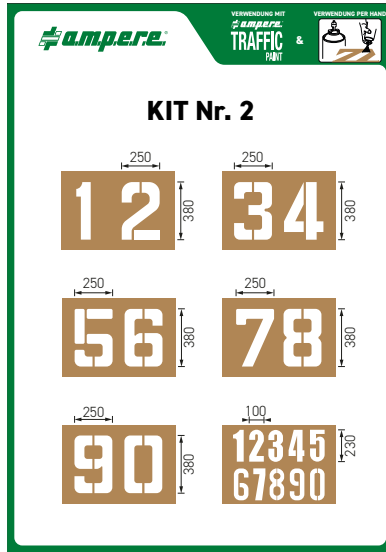
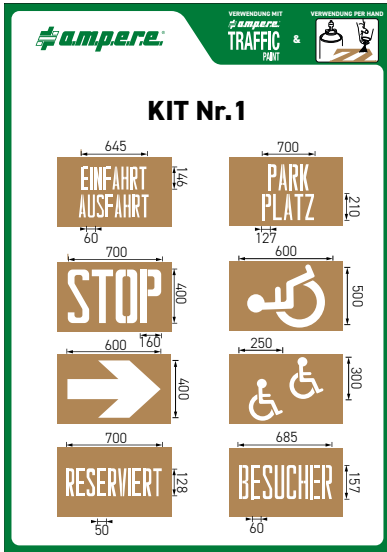

INDUSTRIE

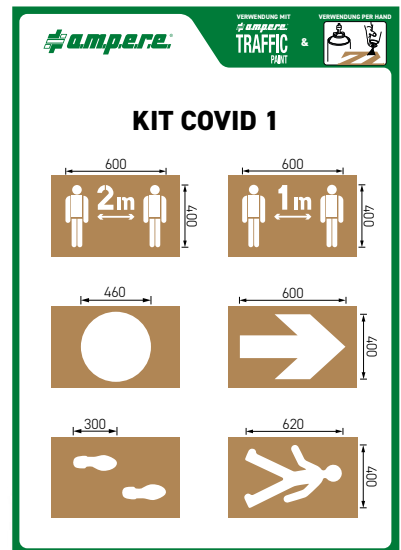
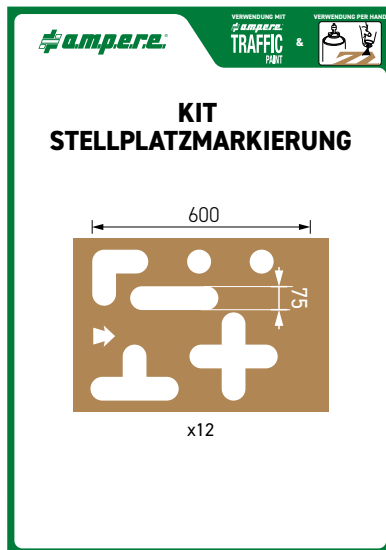
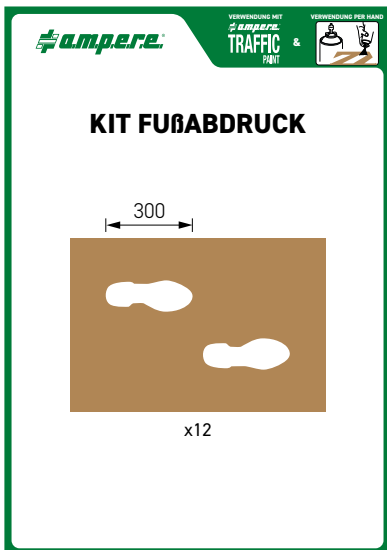
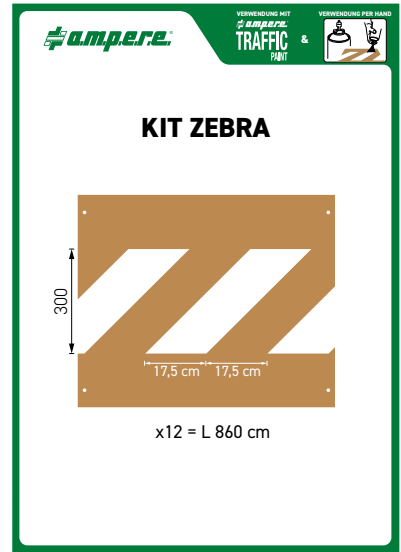
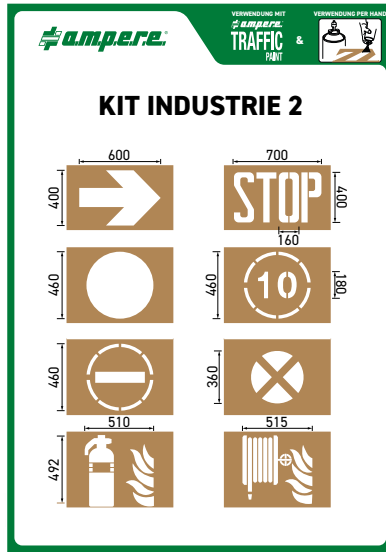
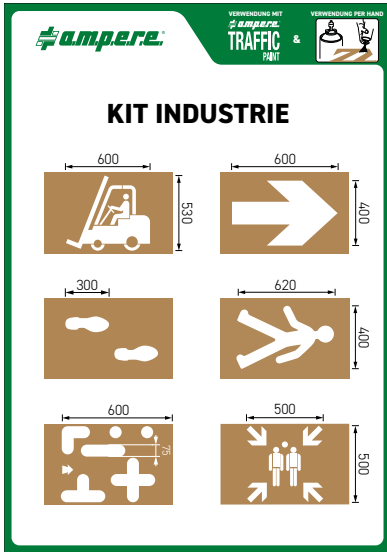

Traffic Tape®

Bodenmarkierungsbänder für leichtes und schnelles Signalisieren. Zur Kennzeichnung von Fahrbahnen, Arbeitsbereichen, Sicherheitsbereichen und Abstellflächen in Innenbereichen von Produktionshallen, Speditionen, Lagerhäusern usw. **Aus flexiblen und elastischen PVC - Selbstklebend – Für trockene Bereiche geeignet.**

Traffic Tape Standard®

Einfach und schnell zu Verarbeiten



- ▶ Dicke: 0,15 mm
- ▶ Rollenlänge: 33 m
- ▶ Verarbeitungstemperatur: mind. +5°C
- ▶ Verpackung: 1 Stück

▶ Breiten:



50 mm



75 mm

▶ Verfügbare Farben:



Weiß



Gelb



Rot



Grün



Blau



Gelb/
Schwarz



Weiß/Rot

Traffic Tape Extra®

Strapazierfähig



- ▶ Dicke: 0,2 mm
- ▶ Rollenlänge: 30 m
- ▶ Verarbeitungstemperatur: mind. +5°C
- ▶ Verpackung: 1 Stück

▶ Breiten:



50 mm



75 mm

▶ Verfügbare Farben:



Gelb/
Schwarz



Weiß/
Rot

Traffic Tape Strong®

Sehr strapazierfähig



- ▶ Dicke: 1,2 mm
- ▶ Rollenlänge: 30 m
- ▶ Verarbeitungstemperatur: mind. +5°C
- ▶ Verpackung: 1 Stück

▶ Breite:



50 mm

▶ Verfügbare Farben:



Weiß



Gelb



Rot



Grün



Blau



Gelb/Schwarz

Traffic Safety Tape®

Antirutschbelag zur Sicherung und Kennzeichnung von Gefahrenstellen wie Fußgängerüberwegen, Arbeits- und Sicherheitsbereichen, Abstellflächen etc. Sehr widerstandsfähig und ideal geeignet für Lager- und Produktionshallen, Ein- und Ausgängen, Treppen, Leitern, Rampenkanten u.v.m.



- ▶ Selbstklebend
- ▶ Rutschfest
- ▶ Dauerhaft und abriebfest
- ▶ Einfache Anbringung ohne Fachkenntnisse
- ▶ Für alle glatten, feuchten und trockenen Oberflächen im Innen- und Außenbereich
- ▶ Verfügbare Farben:



Gelb/Schwarz



Schwarz

- ▶ Stärke: 0,8 mm +/- 0,2 mm
- ▶ Rollenlänge: 18 m
- ▶ Rutschhemmung: R13 nach DIN 51130:2014 02
- ▶ Verarbeitungstemperatur: -5°C bis +50°C
- ▶ Verpackung: 1 Stück

- ▶ Breiten:

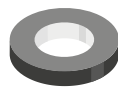

25 mm



50 mm

Für den sicheren Halt!

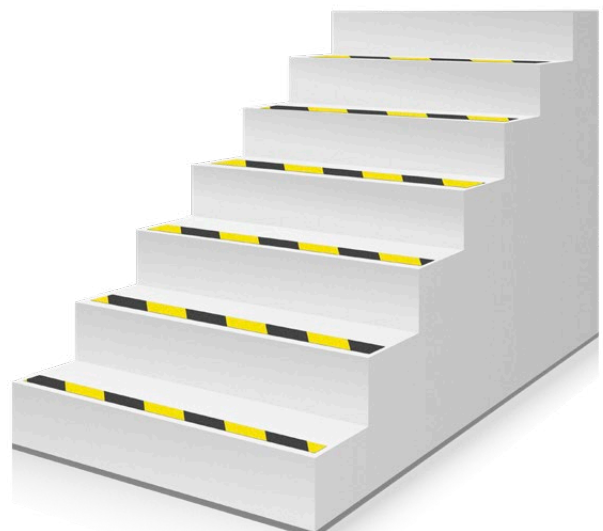
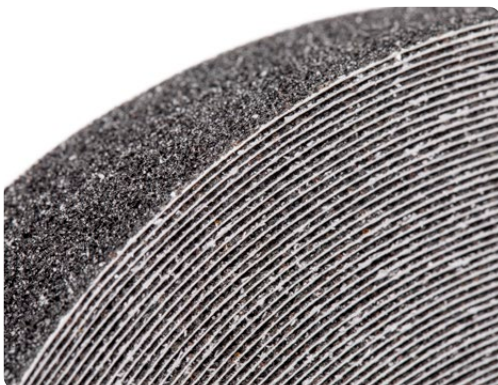

Traffic extra Asphalt®

Die kostengünstige und schnelle Lösung zum Reparieren von Parkplätzen, Aufbrüchen, Verkehrsflächen etc. aus Asphalt oder Beton.



Für die Anwendung wird kein Primer zur Vorbehandlung benötigt. Einfach die betroffene Stelle grob reinigen, mit dem Kaltasphalt befüllen und mit dem Traffic Asphalt Handstamper oder einer Rüttelplatte für größere Flächen verdichten. Um ein optimales Ergebnis zu erzielen, die Kaltasphaltmasse in Schichten von 2 bis 4 cm verarbeiten. Nach dem Verdichten sofort wieder befahrbar.

- ▶ Ein-Komponenten Kaltasphalt auf Bitumenbasis, sofort gebrauchsfertig und verkehrstauglich
- ▶ Kein Primer zur Vorbehandlung nötig
- ▶ Kann auch auf feuchten Flächen eingesetzt werden
- ▶ Eignet sich für fast jeden Untergrund im Innen- und Außenbereich (Beton, Asphalt, Bitumen, Teer etc.)
- ▶ Besteht Frost/Tau-Zyklen und ist schneeräumungs- und tausalzbeständig
- ▶ Verdichtung erfolgt durch den Einsatz des Traffic Asphalt Stampfers oder einer Rüttelplatte bei größeren Flächen

▶ Verpackung:



25 kg



1 Stück

TRAFFIC ASPHALT HANDSTAMPFER

- ▶ Universeller, einfach zu bedienender Stampfer mit T-Griff für Traffic Asphalt
- ▶ Einfache Konstruktion
- ▶ Langjähriger und störungsfreier Einsatz garantiert

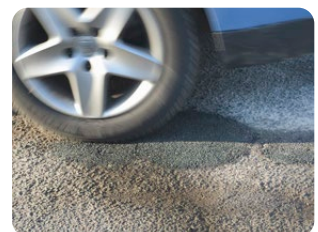

Black Parking

Asphaltversiegelung zur Asphalt- und Betonreparatur. Dichtet perfekt ab und schützt die Oberfläche langfristig.



- ▶ **BESTÄNDIG**
Bildet einen stabilen und starken Isolierfilm, ist beständig gegen UV-Strahlen, Wasser, Frost und Temperaturschwankungen.
- ▶ **WIRTSCHAFTLICH**
Ein 25 kg Eimer reicht aus, um ca. 100 m² (ca. 6 Parkplätze) abzudecken.
- ▶ **EINFACH IN DER ANWENDUNG**
Black Parking ist einfach in der Anwendung und kann direkt aus dem 25 kg Eimer mit einer Rolle etc. aufgetragen werden. Es versiegelt und pflegt die Oberfläche.

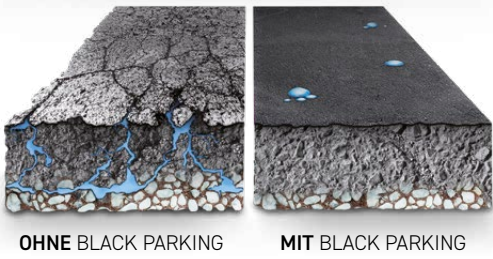

▶ Verpackung:



25 kg

Vor der Anwendung Boden grob reinigen und Risse mit dem Crack Filler verschließen.

Crack Filler

Reparaturkit zur Instandsetzung von Fugen und Rissen in Straßenböden, Parkplätzen, Industrieböden etc.



▶ Verpackung:



6 kg

- ▶ Verschleißt und versiegelt Risse in Asphalt und Betonoberflächen
- ▶ Schützt vor Schäden durch das Eindringen von Wasser und verhindert Auswaschungen

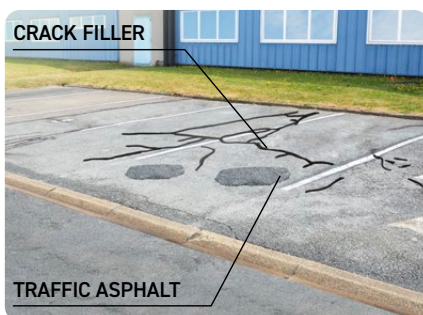

Paint Remover

Universeller Farbentferner ohne schädliche Lösungsmittel. Entfernt Markierungen, Graffiti, Lacke, Kunstharzlacke, Farben, Ölfarben, Dispersionsfarben u.v.m.



- ▶ Entfernt einfach alte Farben und Lacke von fast jeder Oberfläche
- ▶ Sauberes Arbeiten ohne Pinsel
- ▶ Enthält keine schädlichen Lösungsmittel
- ▶ Dringt schnell in Farbschichten ein und löst diese effektiv
- ▶ Löst auch mehrere Schichten in einem Arbeitsgang
- ▶ Haftet auf horizontalen und vertikalen Oberflächen
- ▶ Kann auf fast jeder Oberfläche angewendet werden: Metalle, Holz, Zement, Stein, Fliesen, Beton, Ziegelsteine, Marmor, Schlackenblöcke u.v.m.
- ▶ Optimale Anwendungstemperatur: +10°C bis +25°C
- ▶ Wirkungszeit liegt zwischen 5 bis 30 min.

▶ WICHTIG

Vor der ersten Anwendung empfehlen wir einen Test bezüglich Verträglichkeit mit der zu behandelnden Oberfläche durchzuführen.

▶ Verpackung:



12 St. x 500 ml netto

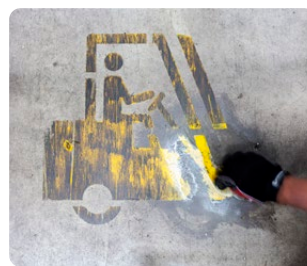



RST GmbH Ralf Schnirch
RST Handels GmbH Schnirch
RST Ausbildungsakademie



ALLES AUS EINER HAND

Flurförderzeuge, Regale, Arbeitsschutz, Reinigungstechnik, Fahrersitze, Schulungen, Unterweisungen und Vieles mehr. Wir beraten, betreuen und optimieren die komplette Bandbreite Ihrer Intralogistik.

PERSÖNLICHE BETREUUNG & QUALITÄT

Bei RST erhalten Sie eine lösungsorientierte Beratung und Betreuung auf Basis unserer Fachkenntnisse und Erfahrungen als Familienunternehmen.



ONLINE SCHULUNG

Neben unserem traditionellen Schulungsangebot bieten wir Online-Seminare als Live-Moderation sowie individuelles E-Learning Portal an - Bequem vom eigenen PC sparen Sie und Ihre Mitarbeiter Zeit und Kosten.

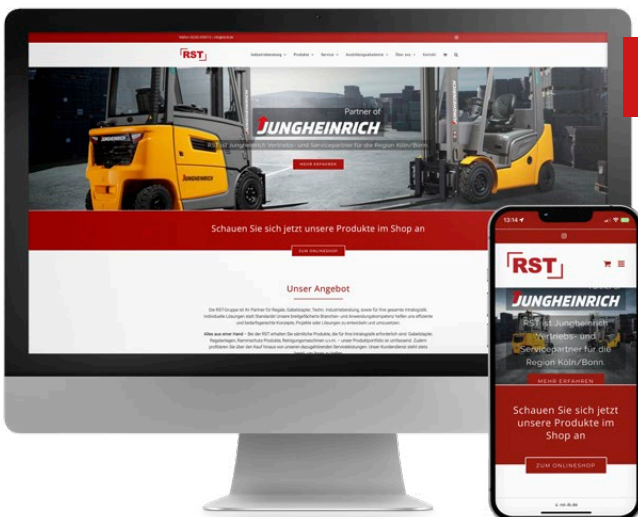



RST Handels GmbH Schnirch

📍 Albert-Einstein-Ring 13
50374 Erftstadt

☎ 02235 47047-0

📠 02235 47047-99

✉ info@rst-ib.de

🌐 www.rst-ib.de

